



**Vozila za najtežje
obremenitve**
RENAULT TRUCKS K



**RENAULT
TRUCKS**



Na cesto s tovornjaki Renault

Vožnja s tovornjaki Renault pomeni izbiro lokalnega partnerja, ki je predan zagotavljanju vaše podpore, kadar koli jo potrebujete.

Pomeni, da vas podpiramo pri prehodu na novo energijo, da se boste lažje spopadli z izzivi, ki jih prinaša trajnejša rešitev mobilnosti.

Pomeni, da ste izbrali najboljše tehnične in finančne rešitve, ki jih lahko ponudi skupina na svetovni ravni.

Pomeni, da ste izbrali funkcionalna, učinkovita in udobna vozila za zelo široko uporabo.

Pa tudi preizkušeno tehnologijo, ki jo je preprosto uporabljati, in storitve, ki so prilagojene vašim potrebam.

Pomeni, da ste sklenili trdno, zanesljivo in zaupanja vredno poslovno razmerje.

Najpomembneje pa je, da gre za pravilne odločitve.

NA CESTO S TOVORNJAKI RENAULT	03	VSE JE ZASNOVANO ZA DOBRO POČUTJE VOZNIKA	20
5 DOBRIH RAZLOGOV, ZAKAJ IZBRATI VOZILO RENAULT TRUCKS	04	IZJEMNO VOZNO UDOBJE	22
		BIVALNI PROSTOR, TAKO KOT DOMA	24
360° TRANSPORTNE REŠITVE ZA POPOLNO BREZSKRBNOST	06	TEHNOLOGIJA ZA VEČJO VARNOST	26
STROKOVNJAKI V STALNI PRIPRAVLJENOSTI	08	VARNOSTNA OPREMA, KI VAM POMAGA	28
VOZITE BREZ VSEH SKRBI.	10	ČE ŽELITE IZVEDETI VEČ ...	30
UDOBNO NA VSEH POVRŠINAH	12	TOVORNJAK PO VAŠI MERI	32
POGONSKI SKLOP, ZASNOVAN ZA VARČNO PORABO GORIVA	14	DODATNA OPREMA ZA ŠE VEČ UDOBJA	34
		PREDSTAVITEV PONUDBE VOZIL	35
ROBUSTNA MOČ, DA SE LAHKO SPOPRIME Z VSEMI IZZIVI	16	POGONSKI SKLOP	35
		KABINE	36
		PODVOZJE	37
IZJEMNA PREHODNA ZMOGLJIVOST	18		



5 dobrih razlogov, zakaj izbrati vozilo Renault Trucks

Proizvajalec Renault Trucks je popoln partner za uspešno opravljanje vaših nalog.

Neutrudno iščemo nove rešitve, da vam lahko zagotavljamo najboljšo podporo in izpolnjujemo vaše zahteve.

Naša mreža strokovnjakov ter naša zanesljiva, vzdržljiva in udobna vozila so v kombinaciji s prilagojenimi in povezanimi storitvami zelo dobri razlogi za izbiro vozila znamke Renault Trucks!



1 **MREŽA STROKOVNJAKOV,** ki je v stalni pripravljenosti, da vam pomaga



2 **PONUDBA SERVISNIH STORITEV,** ki vas spremlja celo pot



3 **NOVA KABINA** z opremo, ki je bila nanovo zasnovana z mislijo na vaše udobje



4 **TEHNOLOGIJA IN MOTORJI,** ki porabijo vse manj goriva



5 **NOVA VARNOSTNA OPREMA** za občutek varnosti pri vaših vsakdanjih dejavnostih

360° transportne rešitve za popolno brezskrbnost

Vozila Renault Trucks so povezana, zato lahko koristite servisne storitve, ki zagotavljajo največjo možno razpoložljivost vašega tovornjaka. Zaradi tega je Renault Trucks najboljši partner za optimizacijo obratovalnega časa vašega vozila, za kar najboljšo izkoriščenost njegovega celotnega potenciala in načrtovanje nepredvidljivega. Omogoča vam popolnoma sproščeno opravljanje vaše dejavnosti.



"Proizvajalec Renault Trucks je najboljši partner za uspešno opravljanje nalog."

Strokovnjaki v stalni pripravljenosti

- Strokovnjaki, usposobljeni mehaniki
- Podaljšan odpiralni čas*
- 1400 servisnih točk po vsem svetu

* Odvisno od pooblaščenih servisierjev Renault Trucks.



Zaupajte našim kakovostnim nadomestnim delom in asistenci.



2-letna garancija na nadomestne dele in opravljeno delo

2-letna garancija na okvare delov in vse posege, ki jih izvede pooblaščen serviser Renault Trucks.

Originalni nadomestni deli

Izberite kakovostne originalne nadomestne dele: so zanesljivi, vzdržljivi in homologirani za ohranjanje zmogljivosti vozila.

Tovarniško obnovljeni deli

Izbor tovarniško obnovljenih delov, ki ustrezajo enakim tehničnim zahtevam kot novi deli ter zagotavljajo popolno združljivost z vašim vozilom.



24/7
RENAULT TRUCKS

Diagnostika in popravila 24/7

Koordinator mreže strokovnjakov, ki so vam pripravljene odgovoriti v 16 jezikih, vas bo podpiral in ostal vaš edini stik skozi celoten postopek. Popravila okvar izvajajo tehniki, usposobljeni za delo na cesti, z uporabo posebej opremljenih vozil in namenskih diagnostičnih orodij.

Vozite brez vseh skrbi.



Izkoristite svoj vozni park do popolnosti z našo rešitvijo Optifleet.



ZMANJŠAJTE PORABO ENERGIJE.

Optifleet Check

- Spremljajte učinkovitost vašega vozila (poraba goriva, topografija, hitrost).
- Izboljšajte voznikov način vožnje s pomočjo njegovega osebne poročila Ecoscore.



VOZITE BREZ VSEH SKRBI.

Optifleet Map

- Omogoča načrtovanje poti vožnje.



PRIHRANITE ČAS.

Optifleet Drive

- Omogoča daljinski prenos podatkov iz tahografa, tako da postanek vozila ni potreben.



PREVERITE STANJE VAŠIH VOZIL.

Optifleet Health

- Sproti spremljajte opozorila na instrumentni plošči vozila.
- Izognite se mirovanju vozila zaradi okvar.



ZMANJŠAJTE NEVARNOST NEZGOD IN OBRABO VAŠIH VOZIL.

Optifleet Safety

- Spremljajte dogodke, povezane z varnostjo vozila.
- Izboljšajte varnost voznikov in drugih udeležencev v prometu.
- Prepoznajte tvegano vedenje.

Maksimalno povečajte razpoložljivost vozil in nadzirajte stroške vzdrževanja s pogodbo Start & Drive Predict.

NADZOR NAD STROŠKI VZDRŽEVANJA IN POPRAVIL

Izognite se nepredvidenim stroškom: pogodba Start & Drive Predict nadzira vaše stroške.

POVEZAN IN PO MERI IZDELAN NAČRT VZDRŽEVANJA

Razpoložljivost vozila je za nas ključnega pomena. Zato sta načrtovanje vzdrževanja in združevanje posegov vzdrževanja zasnovana tako, da je čas mirovanja vozila minimalen in da ustrežata njegovi dejanski uporabi. Z upoštevanjem priporočil proizvajalca Renault Trucks se ohranja originalna raven zmogljivosti vašega vozila.

PREDIKTIVNO VZDRŽEVANJE



Pogodba Start & Drive Predict vam omogoča sprotno spremljanje podatkov, da:

- optimizirate vzdrževanje;
- predvidite okvare.

SERVISNE STORITVE NA DALJAVO

S svojimi vozili se lahko povežete tudi, če se ne premikajo, in posodobite programsko opremo, ne da bi bilo treba vozilo ustaviti.



Udobno na vseh površinah

Vozila Renault Trucks K so idealna za kamnolome, blato in neravne površine in zagotavljajo, da bodo vaše naloge uspešno zaključene tudi na najbolj zahtevnih terenih. Široka raznolikost ponudbe vozil, skupaj z optimizacijo pogonskih sklopov, naredi vaše poslovanje še bolj produktivno.

"Po zaslugi proizvajalca Renault Trucks imam vozilo po meri, ki v celoti izpolnjuje vse posebne zahteve mojega dela".



Pogonski sklop, zasnovan za varčno porabo goriva

Nenehno si prizadevamo za povečanje učinkovitosti, da bi vam zagotovili optimalen izkoristek goriva pri uporabi vašega vozila.

Zmanjšajte emisije CO₂ in porabo goriva do 5 %.



Večja zanesljivost in manjša poraba goriva:

1 Motorji DE11 in DE13 ter prilagojeni intervali menjave olja

Odlike naših motorjev:

BOLJŠE ZGOREVANJE GORIVA PO ZASLUGI:

- batov z valovito strukturo,
- novih vbrizgalnih šob.
- filtrov zadnje generacije.

ZMANJŠANJE PARAZITNIH IZGUB

- Zmanjšanje trenja v motorju
- Turbokompresor s krogličnimi ležaji
- Električno krmiljena črpalka servovolana z variabilnim pretokom
- Nov, še učinkovitejši zračni kompresor
- Še učinkovitejša maziva



Naši motorji so v kombinaciji z novo tehnologijo in storitvami del našega prizadevanja za razogljichenje dizelskih vozil z zmanjšanjem izpusta CO₂.

Zadnja posodobitev menjalnika Optidriver:

- Omogoča 30 % hitrejše in gladkejše menjavanje prestav.
- Posebna programska oprema Optivision

OPTIDRIVER XTREM

Osredotočen na rudarstvo, kamnolome, transport in težka zemeljska dela, z ojačanimi komponentami in programom za upravljanje prestavljanja, prilagojenim obremenitvi vozila.

OPTIDRIVER XTREM + XTENDED

Na voljo sta ena ali dve izredno počasni hitrosti za izboljšanje zmogljivosti in olajšanje zagona vozila pri prenašanju težkih tovorov.



Robustna moč, da se lahko spoprime z vsemi izzivi

Vozila Renault Trucks K uporabljajo komponente in rešitve, ki so prestale strogo testiranje. Robustnost se odraža tudi v zasnovi zunanosti vozila.

Ciklonski zračni prefilter
primeren za uporabo v prašnem okolju.

Mehansko vzmetenje od 8 do 10 t
z namazanimi spoji za uporabo v ekstremnih pogojih.

8 mm ravni vzdolžni nosilci

Električni in pnevmatski snopi v ločenih svežnjih
zaradi lažjega vzdrževanja.

Jekleni in aluminijasti rezervoarji za dizelsko gorivo
namenjeni za terensko vožnjo.

Ščitniki za žaromete
s polikarbonatno optiko (standardno), odmaknjeno od ščitnika za boljšo odpornost na udarce.

Optidriver Xtrem
Zmogljivejši menjalnik za zahtevnejše pogoje uporabe.

Zaščitni zasloni
na napravah, podvrženih udarcem: EACU, pnevmatske naprave.

100% Jekleni pokrov žarometov
serijsko nameščen v treh delih za manjše stroške vzdrževanja.

Polieliptična ali parabolična vzmetenja
26 t 3-listna parabolična, 32 t 11-listna pol-eliptična, 38 t 4-listna Xtrem parabolična.

Razširjena ponudba ojačenih vzdolžnih nosilcev
za zagotovitev mehanske odpornosti okvirja.



Izjemna prehodna zmogljivost

Šasija, pogonski sklop in kabina omogočajo delo in potovanje v najbolj ekstremnih razmerah z največjim oprijemom in učinkovitostjo. To zmogljivost podpirajo natančnost krmiljenja in kratki polmeri obračanja, ki zagotavljajo odlično vodljivost.

Manjši polmer obračanja
za lažje manevriranje

Najboljši vpadni kot
na trgu: 32 ° *

515 mm oddaljenost od
tal pod rezervoarjem

380 mm oddaljenost od
tal pod osjo

Tandemska os z dvojno
redukcijo
za večjo vlečno moč na
zahtevnejših terenih.

Modeli 4x4, 6x6, 8x6
in 8x8
za povečanje oprijema vozila.

Zaščitni zaslon
pod hladilnikom in elementi
za regulacijo zraka ter jekleno
posodo motorja.

Zaklepanje diferenciala
med kolesi in mostovi
standardno pri vseh modelih.

Vse je zasnovano za dobro počutje voznika

Pri vozilu Renault Trucks so preučene tudi najmanjše podrobnosti, ki združujejo udobje in ergonomijo. To je tisto, kar potrebujete, da se resnično počutite kot doma, tako za volanom kot med postanki.

"Volanski drog omogoča več udobja, položaj za vožnjo je veliko boljši."

Izjemno vozno udobje

1 Zagon motorja z gumbom (brez ključa)

2 Gladko prestavljanje zahvaljujoč menjalniku Optidriver

3 Pametno upravljanje smernikov **NOVO**

4 Volan **NOVO**

→ Funkcionalnost na doseg vaših prstov



5 Indukcijski polnilnik* **NOVO**

6 2 vtiča USB-C

7 Predal za shranjevanje

8 Držalo za pijačo

* Opcijsko

Najboljši volanski drog na trgu

11 Volanski drog z večsmerno nastavitvijo

- 3 nastavljive točke omogočajo, da lahko vozniki položaj natančno prilagodite svoji morfologiji
- Intuitivno nožno nastavljanje volanskega droga za določitev vašega idealnega voznškega položaja
- Enostaven dostop do kabine, ko je volan v dvignjenem položaju
- Več prostora za kolena
- Absorbirane vibracije motorja za večje udobje



9 Modernizirana instrumentna plošča **NOVO**

→ Nov dinamični digitalni prikazovalnik informacij

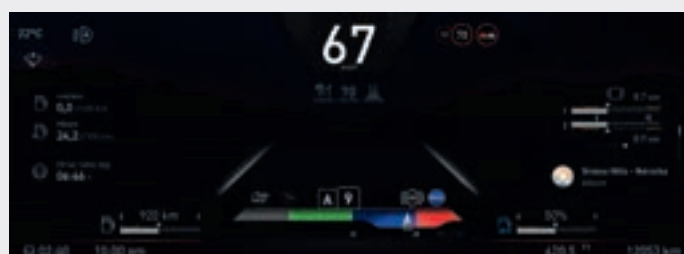

10 Večfunkcijski zaslon **NOVO**

→ 9-palčni HD zaslon na dotik

→ Sistemi za pomoč pri vožnji (kamere, navigacijski sistem)

→ Različne aplikacije za konfiguracijo zaslona vozila

- Upravljanje klicev
- Upravljanje glasbe

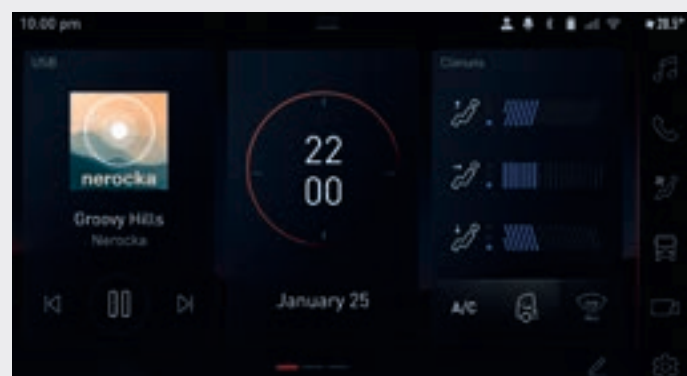

Bivalni prostor, tako kot doma

V kabini Night & Day vas pričakuje udoben in prostoren bivalni prostor z ležišči in številnimi odlagalnimi mesti.

«Extensia*» veliko spodnje ležišče

- Dolžina 2009 mm
- Širina 680 mm / možna razširitev za 120 mm (dodatni spalni prostor ob ohranjanju bivalnega prostora)
- Debelina vzmetnice: 120 mm; gostota: 40 kg/m³
- Na voljo z vzmetnico s spominsko peno* gostote 80 kg/m³

*opcijsko

Izjemno udobno spodnje ležišče «Sérénité»*

- Dolžina 2018 mm
- Širina 671 mm za sedeži, 791 mm na sredini
- Debelejša vzmetnica z dvakrat več vzmeti se lahko prilagodi vsem tipom telesa
- Vzmetnico lahko ločite od podlage, da dodate jogi rjuho
- Nova teksturirana tkanina, enostavna za čiščenje
- Vzmetnica iz spominske pene* (2000 mm x 700 mm x 30 mm), polnjenje 30 kg/m³, z blagom, ki se ujema z oblazinjenjem ležišča



Tehnologija za večjo varnost

Renault Trucks K vključuje najnovejšo pomoč pri vožnji in najučinkovitejše zavorne sisteme. To zagotavlja varnost voznika, vozila in okoli njega, kot so pešci, kolesarji in ranljivi udeleženci v prometu.



"Vsi upravljalniki in lučke instrumentov so na dosegu pogleda in rok."

Varnostna oprema, ki vam pomaga



Senzorji in kamere po celotnem obodu tovornjaka

NOVO

Njihova opozorila vam olajšajo manevriranje. Preprečijo morebitno nevarnost nezgode. Možnost dodajanja 5 digitalnih kamer za nadzor tovora ali sedla za priključek*
Možnost vgradnje analogne kamere za priključnik za spremljanje manevrov*

* Na zahtevo za predelavo



Zaznavanje voznikove utrujenosti in sistem za opozarjanje na spremembo voznega pasu (LDWS/DDAW*)

Opozorilni zvočni in svetlobni signal ob zaznavi spremembe voznega pasu ali če vozilo nepričakovano spremeni smer vožnje

* Lane Departure Warning System / Driver Drowsiness & Alertness Warning

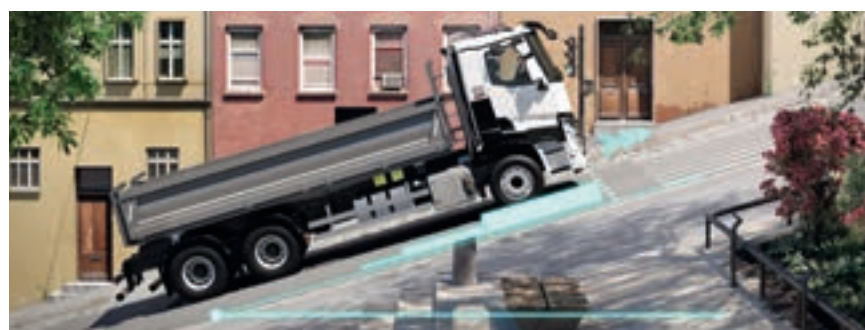

Pomoč pri speljevanju v klanec

Samodejno upravlja zaviranje na začetku vzpona, kar olajša speljevanje vozila in preprečuje njegovo kotaljenje nazaj.

Sistem za spremljanje tlaka v pnevmatikah (TPMS*)

NOVO

Senzorji, ki so nameščeni na platiščih tovornjaka in njegovi karoseriji, vas opozarjajo na morebitne težave v zvezi s tlakom v pnevmatikah ali njihovo temperaturo, zaradi česar ste lahko brez skrbi.

*Tire Pressure Monitoring System



→ Rumeno pobarvane stopnice / ročaji za dostop do kabine

Izboljšana varnost pri vstopu in izstopu iz vozila.



→ Standardne rešetke žarometov in plastične obloge*

* opcijsko



→ Način proti pobegu

Uporaba zasilne parkirne zavore za zaustavitev vozila v primeru neustreznega upravljanja z vozilom.



→ Varnostni senzorji

Ultrazvočni senzorji prisotnosti zaznajo ranljive udeležence v prometu na strani nasproti vozniku. Opozorilo oddajajo vizualni (LED) in zvočni indikatorji.



→ Vrata vision

Vrata nasproti vozniku imajo dodatno okno v višini kolesarjev in pešcev.

DRUGI VARNOSTNI ELEMENTI:

→ Izogibanje nevtralu:

Preprečuje, da bi voznik med vožnjo navzdol prestavil v prosti tek.

→ ESC

Elektronski nadzor stabilnosti

→ ASR

Protizdrsna regulacija

Če želite izvedeti več...



Tovornjak po vaši meri

Armaturene plošče

KOMPAKTNA



Usnje (na voljo z rdečimi šivi in penasto gumo)



Blago



Usnje in tekstil



Kovinski disk + kromirane prevleke matic



Mat platišča iz brušenega aluminija Alcoa



Svetla aluminijasta platišča Alcoa Dura-Bright

Prilagoditve zunanjih barvanih delov

Prilagodite vozilo svojemu okusu z bogato ponudbo opsijskih barvanih delov. Visoko kakovostno pobarvane dele izdelujejo strokovnjaki v naši tovarni. Renault Trucks vam daje na razpolago svoje strokovno znanje, da bi vam zagotovil povsem po meri narejeno vozilo, na katero vam ne bo treba dolgo čakati.

ŠT.	OPIS
F1	Nosilec ogledala
F2	Vezni nosilec ogledala
F5	Maska v obliki črke Pi
F8	Pokrov ogledala
F10	Pokrova ogledal
F11	Ročaja
F22	Prednji del (brez logotipa) + zgornja rešetka
F23	Koti odbijača (brez rešetak in brez pritrdilnih blazinic)
F24	Okvirji žarometov



ŠT.	OPIS
F9	Senčnik
F15	Obloga okrasne zaščitne letve
F16	Obloga vhoda zraka
F17	Pokrov ogledala
F19	Vratna ključavnica
F20	Zgornji in zadnji del blatnikov
F21	Pokrovna plošča izpušne cevi
F26	Stopnice (na levi in desni strani)



Dodatna oprema za še več udobja



Pitnik



Hladilnik



Nosilec za steklenico*



Bela delovna luč



Naprava proti kraji goriva



Strešni nosilec z BI-LED lučmi



Neodvisna klimatska naprava



Prekrivala za sedeže New Force

* Serijsko pri vozilu s pogradom

Predstavitev ponudbe vozil

Kabine	Tip	Silhuete	GVW/GCWR (tone)	Motorji	Moč (KM)	Menjalnik	Podvozje
Day Cab Night & Day Cab Sleeper Cab Crew Cab Kabine Crew cab (XL in XXL)	Raven tovornjak	4x2	18-19 / 70	DE11	380 430 460	Optidriver 12 hitrosti	Srednja Težka Xtrem
		4x4					
		6x4	26 / 100				
		6x6					
		8x4	32 / 80				
		8x6					
8x8*	50 / 70	DE13	440 480 520	Optidriver Xtended 13 ali 14 hitrosti**			
Vlačilec	4x2				19-21 / 70		
	4x4	19-21 / 65					
	6x4 6x6	26 / 120 35 / 100					

* Solo tovornjak 8x8 samo z motorjem DE13.

** Menjalnik Optidriver Xtended s 14 prestavami je na voljo pri konfiguracijah 4x4, 6x6 in 8x8.

Pogonski sklop

MOTOR DE11 EURO VI

285 kW (380 KM) – 1800 Nm
323 kW (430 KM) – 2050 Nm
344 kW (460 KM) – 2200 Nm

Prostornina	10,8 l
Valji	6 v liniji
Distribucija	Zadaj
Vrtina	123 mm
Gib	152 mm
Kompresijsko razmerje	18:1
Teža (z oljem)	965 kg

DE11 - 380 KM

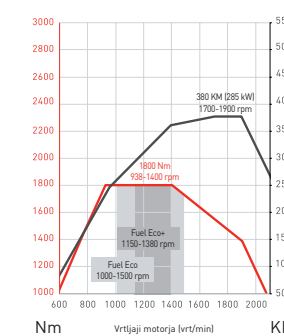

DE11 - 430 KM

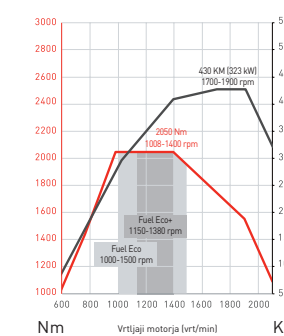

DE11 - 460 KM

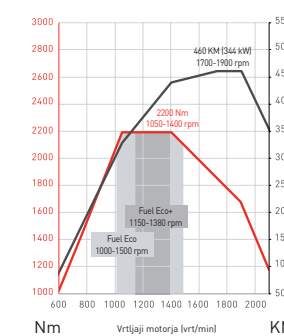

MOTOR DE13 EURO VI

330 kW (440 KM) – 2200 Nm
360 kW (480 KM) – 2400 Nm
390 kW (520 KM) – 2550 Nm

Prostornina	12,8 l
Valji	6 v liniji
Distribucija	Nazaj
Vrtina	131 mm
Gib	158 mm
Kompresijsko razmerje	18:1
Teža (z oljem)	1067 kg

DE13 - 440 KM

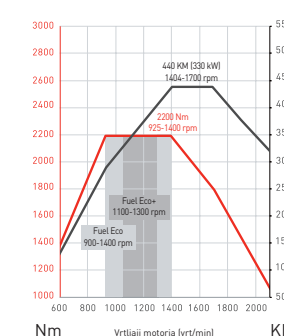

DE13 - 480 KM

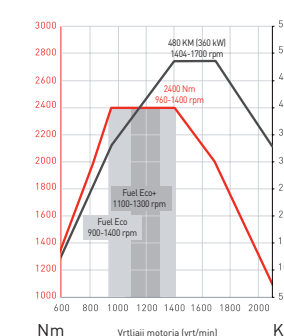

DE13 - 520 KM

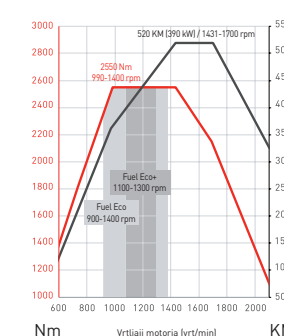

Kabine

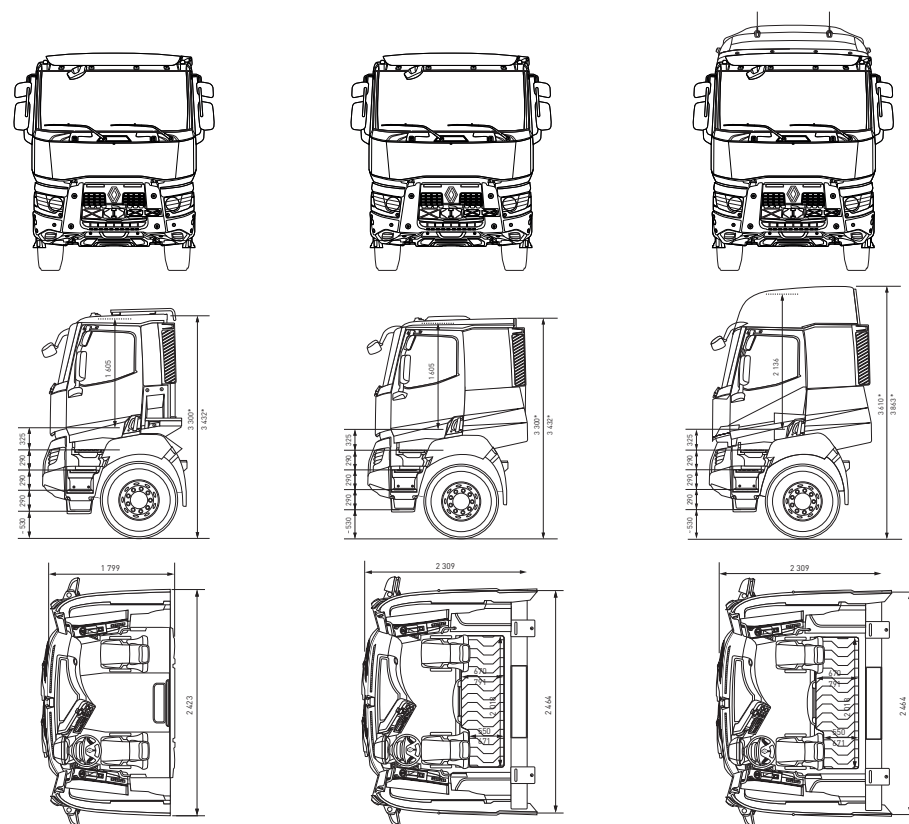

*Obremenjena / Prazna

	DAY CAB	NIGHT & DAY CAB	SLEEPER CAB
Tip	Kratka kabina Običajna streha	Day cab Standardna kabina	Day cab Visoka kabina
Notranjost kabine	1 605 mm	1 605 mm	2 136 mm
Višina tunela	1 405 mm	1 405 mm	1 936 mm
Pod	Tunel motorja 200 mm		
Stopnice	4x2 - 6x4 - 8x4	3	4

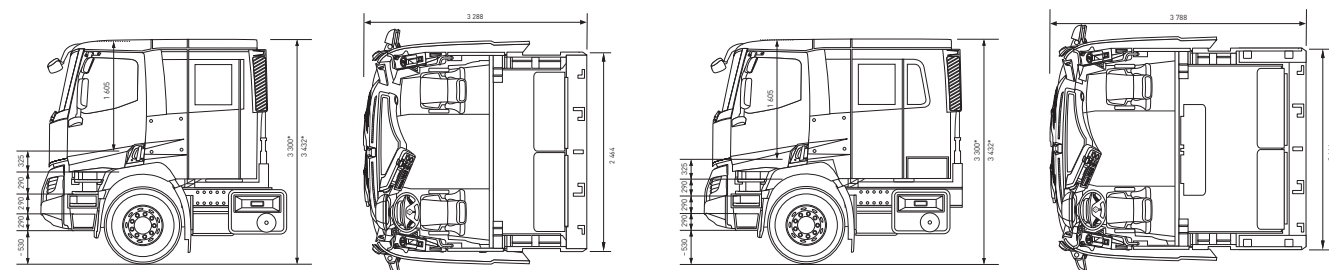

XL CAB	XXL CAB
Kabina s 4 vrati - 6 sedeži	Kabina s 4 vrati - 8 sedeži
1 605 mm	1 605 mm
1 405 mm	1 405 mm
Tunel motorja 200 mm	
3	4

*Za vse vlačilce 4x2 in 4x4

Podvozje

OBLIKOVANJE

4x2	4x4	6x4	6x6	8x4	8x6	8x8
Vlačilec Raven tovornjak Terenska vožnja	Vlačilec Raven tovornjak Terenska vožnja	Vlačilec Raven tovornjak Terenska vožnja	Vlačilec Raven tovornjak Terenska vožnja	Raven tovornjak Terenska vožnja	Raven tovornjak Terenska vožnja	Raven tovornjak Terenska vožnja

MEDOSNE RAZDALJE

	3 000	3 200	3 400	3 600	3 700	3 800	3 900	4 000	4 300	4 350	4 600	4 700	4 900	5 100	5 200	5 300	5 600	6 000	
Raven tovornjak	4x2																		
	4x4																		
	6x4																		
	6x6																		
	8x4																		
	8x6																		
Vlačilec	4x2																		
	4x4																		
	6x4																		
	6x6																		

OKVIR ŠASIJE

- 1080 mm spredaj.
- 850 mm zadaj.

- Visokokakovostno jeklo: razred G.

- Šasija je sestavljena s kovičenjem in vijačenjem za večjo trdnost celotnega sklopa.

- Na voljo je več ojačitvev, ki zagotavljajo mehansko odpornost okvirja.

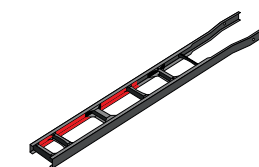

Šasija Medium

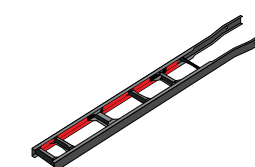

Šasija Heavy

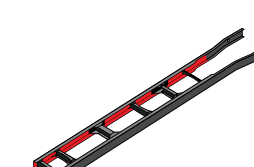

Šasija XTrem

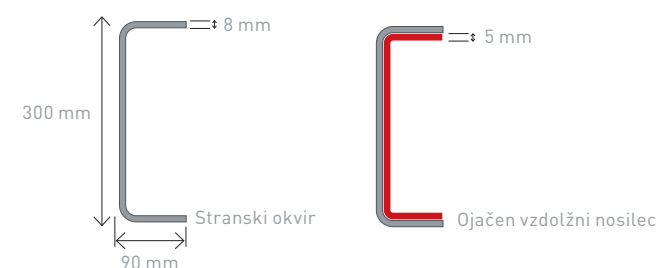

VZMETENJA

- Parabolična prednja vzmetenja z nosilnostjo 7,5 (vlačilec), 8, 9, 10, 14,2, 15, 16, 18 in 20 t.
- Parabolično zadnje vzmetenje z nosilnostjo 13 ali 15 t za pogonsko os mostu.
- Zadnje vzmetenje z nosilnostjo 26 t (parabolično) in 32 t (pol-eliptično) za tandem.
- Xtrem: 38 t ojačano zadnje parabolično vzmetenje.



**Priročnik
za voznike
Renault
Trucks**

**Dostopen prek
te povezave**
Na voljo je za vozila
T/C/K, proizvedena
po juliju 2021.





05/2023

Priporočamo Renault Trucks olja.
Kataloške številke in karakteristike so navedeno samo informativno.
Proizvajalec si pridržuje pravico do spremembe podatkov brez
predhodnega obvestila.
Renault Trucks SAS s kapitalom 50.000.000,00 € - 954 506 077 RCS Lyon
Fotografije niso zavezujoče.



**RENAULT
TRUCKS**